

# Murelle Equipe Box ErP

		MURELLE EQUIPE BOX												
MODELLO		50 ErP	70 ErP	100 ErP	140 ErP	150 ErP	110 ErP	220 ErP	280 ErP	330 ErP	370 ErP	440 ErP	550 ErP	660 ErP
Potenza term. nom. (80-60°C)	kW	46,7	63,2	93,4	126,5	140,1	105,4	210,8	270,8	316,2	361,1	421,6	527,0	632,4
Potenza term. nom. (50-30°C)	kW	51,0	68,1	102,0	136,2	153,0	112,6	225,2	289,2	337,8	385,6	454,0	563,0	675,6
Potenza term. min. G20 (80-60°C)	kW	9,2	13,4	9,2	13,4	9,2	20,8	20,8	20,8	20,8	20,8	20,8	20,8	20,8
Potenza term. min. G20 (50-30°C)	kW	10,5	15,0	10,5	15,0	10,5	23,6	23,6	23,6	23,6	23,6	23,6	23,6	23,2
Portata termica nominale	kW	48,0	65,0	96,0	130,0	144,0	108,0	216,0	277,5	326,0	330,0	432,0	540,0	648,0
Portata termica minima G20	kW	9,6	14,0	9,6	14,0	9,6	21,6	21,6	21,6	21,6	21,6	21,6	21,6	21,6
Rendimento term. min. (80-60°C)	%	96,1	95,7	96,1	95,7	96,1	96,4	96,4	96,4	96,4	96,4	96,4	96,4	96,4
Rendimento term. max (80-60°C)	%	97,3	97,3	97,3	97,3	97,3	97,6	97,6	97,6	97,6	97,6	97,6	97,6	97,6
Rendimento term. min. (50-30°C)	%	109,0	107,4	109,0	107,4	109,0	107,4	107,4	107,4	107,4	107,4	107,4	107,4	107,4
Rendimento term. max (50-30°C)	%	106,2	104,8	106,2	104,8	106,2	104,2	104,2	104,2	104,2	104,2	104,2	104,2	104,2
Rendim. term. utile al 30% del carico	%	108,6	108,1	108,5	108,1	108,5	105,4	105,4	108,1	105,4	108,1	105,4	105,4	108,1
Potenza elettrica assorbita	W	141	186	281	372	423	258	516 (2x258)	735 (3x245)	774 (3x258)	980 (4x245)	1032 (4x258)	1290 (5x258)	1548 (6x258)
Classe effic. energ. riscaldamento		A	A	-	-	-	-	-	-	-	-	-	-	-
Potenza sonora riscaldamento	dB(A)	52	65	-	-	-	-	-	-	-	-	-	-	-
Classe di NOx		6	6	6	6	6	6	6	6	6	6	6	6	6
Tipo		B23-53 / B23P-53P												
<b>Generatori</b>	<b>n°</b>	<b>1x50</b>	<b>1x70</b>	<b>2x50</b>	<b>2x70</b>	<b>3x50</b>	<b>1x110</b>	<b>2x110</b>	<b>3x92,5</b>	<b>3x110</b>	<b>4x92,5</b>	<b>4x110</b>	<b>5x110</b>	<b>6x110</b>
Press. max uscita collettore fumi	Pa	100	100	100	100	100	375	375	375	375	375	375	375	375
Press. max uscita fumi indipendente	Pa	100	100	100	100	100	428	428	428	428	428	428	428	428
Pressione massima esercizio	bar	3,5	3,5	3,5	3,5	3,5	5	5	5	5	5	5	5	5
Peso	kg	148	155	233	247	381	235	380	615	615	615	760	995	1140

## Misure d'ingombro

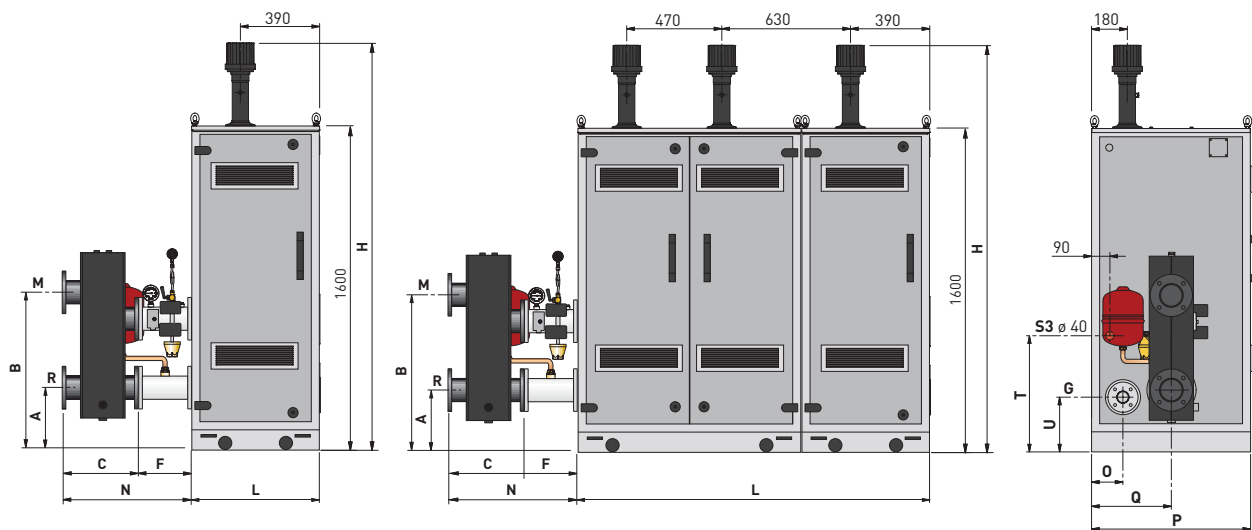

MODELLO		A	B	C	F	H	L	N	O	P	Q	T	U	M-R	G
<b>50 Box ErP</b>	mm	235	350	-	-	2.096	730	-	91	640	315	637	768	2"	FL. PN6-DN50
<b>70 Box ErP</b>	mm	235	250	-	-	2.096	730	-	91	640	315	637	768	2"	FL. PN6-DN50
<b>100 Box ErP</b>	mm	440	810	415	260	1.945	1.100	675	155	640	403	637	342	2"	FL. PN6-DN50
<b>140 Box ErP</b>	mm	440	810	415	260	1.945	1.100	675	155	640	403	637	342	2"	FL. PN6-DN50
<b>150 Box ErP</b>	mm	440	810	415	260	1.945	1.730	675	155	640	403	637	342	2"	FL. PN6-DN50
<b>110 Box ErP</b>	mm	226	341	-	-	2.366	780	-	91	790	397	567	770	2"	FL. PN6-DN50
<b>220 Box ErP</b>	mm	307	777	380	260	2.010	1.100	640	156	790	396	567	272	FL. PN6-DN100	FL. PN6-DN50
<b>280 Box ErP</b>	mm	307	777	380	260	2.010	1.730	640	156	790	396	567	272	FL. PN6-DN100	FL. PN6-DN50
<b>330 Box ErP</b>	mm	307	777	380	260	2.010	1.730	640	156	790	396	567	272	FL. PN6-DN100	FL. PN6-DN50
<b>370 Box ErP</b>	mm	562	1.197	500	590	2.010	2.830	1.090	156	790	396	567	272	FL. PN6-DN100	FL. PN6-DN50
<b>440 Box ErP</b>	mm	562	1.197	500	590	2.010	2.200	1.090	156	790	396	567	272	FL. PN6-DN100	FL. PN6-DN50
<b>550 Box ErP</b>	mm	562	1.197	500	590	2.010	2.830	1.090	156	790	396	567	272	FL. PN6-DN100	FL. PN6-DN50
<b>660 Box ErP</b>	mm	562	1.197	500	590	2.010	2.830	1.090	156	790	396	567	272	FL. PN6-DN100	FL. PN6-DN50